

Használati utasítás

VEZETŐ- ÉS UTAS OLDALI LÉGZSÁKLESZORÍTÓ KÉSZLETEK



RESCUE SYSTEMS

www.firemax.eu | www.firemax.pl

1. Egészségvédelem és biztonság

A légsák leszorítókat úgy fejlesztették és gyártják, hogy rendeltetésszerű használat esetén azok a legjobb teljesítményt és minőséget biztosítsák. A Használati utasítás célja, hogy segítse a termékek biztonságos használatát.

A Használati utasítás előírásai mellett minden esetben be kell tartani a baleset-megelőzésre és a környezetvédelemre vonatkozó általános érvényű jogi és egyéb kötelező érvényű előírásokat is. A légsák leszorítókat csak kiképzett – a termék biztonságos használatára vonatkozó – ismeretekkel rendelkező személyek használhatják, a sérülésveszély elkerülése érdekében. A felszerelés használata előtt el kell olvasni a Használati utasítást és az abban szereplő előírásokat szigorúan be kell tartani!

A légsák leszorítók használatát – a mentést végző személyeket szakképzett oktató kell kiképezni!



FIGYELEM!

A tartozékokra vonatkozó Használati utasítás előírásait is be kell tartani!



FIGYELEM!

Sose dolgozzon fáradtan vagy alkohol fogyasztása mellett!



Viseljen sisakot arcvédővel!



Viseljen védőkesztyűt!



Viseljen munkavédelmi cipőt!



Újrahasznosítás lehetséges.



Védje a környezetet!



Olvassa el és kövesse a Használati utasításban foglaltakat!

2. Alkalmazás és használat

1. A **légsák leszorítókat** a legújabb szabványok és az érvényes biztonsági előírások figyelembe vételével tervezték és gyártották. Csak kifogástalan műszaki állapotban és csak az adott célra használhatók, a jelen Használati utasítás előírásainak betartása mellett.
2. A **légsák leszorító** készletek kizárólag az ebben a kézikönyvben leírt célra készültek. A termékek egyéb alkalmazásai nem megengedettek. A gyártó nem vállal felelősséget a termékek hibás használatából eredő esetleges következményekért, ilyen esetben minden kockázat a felhasználót terheli. A jelen kézikönyvben található összes utasítást és előírást szigorúan be kell tartani!
3. A Használati utasítást mindig a termékkel együtt kell tárolni! A jelen kézikönyv utasításai mellett az egyéb érvényes előírásokat is be kell tartani (pl. műszaki mentés közúti balesetknél, környezetvédelmi előírások). Megfelelő védőruházatot kell viselni!
4. Kizárólag olyan személyek használhatják akik a **légsák leszorító** használatára, illetve műszaki mentésre ki vannak képezve.
5. A termék szerkezetében történő módosítás vagy változtatás soha, semmilyen körülmények között sem megengedett. Minden ilyen módosítást csak a **légsák leszorító** készlet gyártója hajthat végre, vagy a gyártó írásos engedélyével rendelkező más cég.
6. A **légsák leszorító** használata előtt győződjön meg arról, hogy annak használata másokat nem veszélyeztet, és arról, hogy a felhasználás helye kellően megvilágított.

3. Műszaki leírás

1. LÉGZSÁKLESZORÍTÓ KÉSZLETEK (ASS)

✓ VEZETŐOLDALI LÉGZSÁKLESZORÍTÓ KÉSZLET (DASS),

arra tervezték, hogy a közúti baleset során fel nem robbant vezetői oldali légzsák, ellenőrizetlen aktiválódását megelőzze, azaz a véletlenszerűen elműködő vezető oldali légzsák veszélyes mértékű kiterjeszkedését megakadályozza.

✓ UTAS OLDALI LÉGZSÁKLESZORÍTÓ KÉSZLET (PASS),

arra tervezték, hogy a közúti baleset során fel nem robbant utas oldali légzsák, ellenőrizetlen aktiválódását megelőzze, azaz a véletlenszerűen elműködő utas oldali légzsák veszélyes mértékű kiterjeszkedését megakadályozza.

2. VEZETŐOLDALI LÉGZSÁKLESZORÍTÓ KÉSZLET (DASS)

A vezetőoldali légzsákleszorító fő részei:

- központi kör alakú védőpajzs
- hevederrendszer
- rögzítő körheveder
- hevedercsat

A vezetőoldali légzsákleszorító 3 mérettartományú kormánykerékre kapható:

- 1-es méret (DAB11) 350-390 mm
- 2-es méret (DAB12) 400-450 mm
- 3-as méret (DAB13) 430-500 mm

3. UTAS OLDALI LÉGZSÁKLESZORÍTÓ KÉSZLET (PASS)

Az utasoldali légzsákleszorító készlet részei:

- téglalap alakú védőpajzs
- négy hordozó heveder S kampóval és hevedercsattal
A felső hevederek delta- szemmel rendelkeznek az S kampó beakasztására
- Heveder önzáró horoggal és hevedercsattal
- Hosszabbító heveder önzáró horgokkal és hevedercsattal

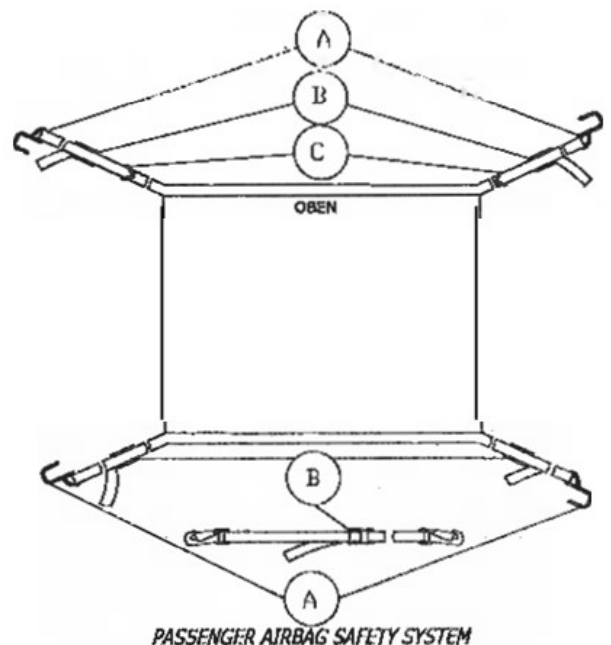
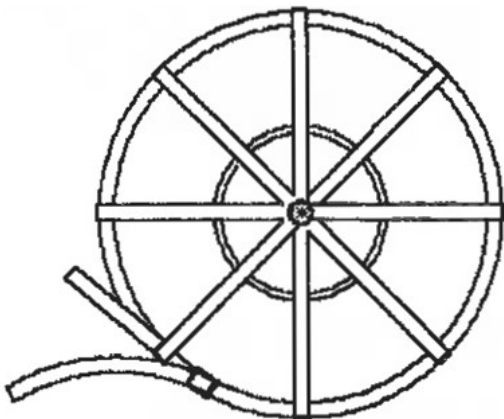

4. Használat

1. Vezetőoldali légzsákleszorító használata

- Kövesse a kerek, központi védőpajzson található utasításokat!
- Győződjön meg arról, hogy a kormánykerék sérülésmentes; ellenkező esetben előfordulhat, hogy a felszerelés nem működik megfelelően.
- Válasszon a kormánykerék méretének megfelelő légzsákleszorítót!
- Helyezze a kerek, központi pajzsot a kormánykerék közepére!
- A hevedercsat segítségével szorosan húzza össze a rögzítő körhevedert a kormánykerék mögött!



FIGYELEM!

Az a légzsákleszorító, amely megakadályozta egy légzsák kirobbanását, nem használható fel újra!

2. Utasoldali légzsákleszorító használata

1. Módszer (Rögzítés a szélvédő körülkötésével és a keréktárcsákhoz)

- Vegye ki az utas oldali légzsák leszorítót a tároló táskából és helyezze a megfelelő szimbólummal felfelé az utas oldali légzsák helyére:
 - OBEN szimbólum –kormánykerék a bal oldalon
 - TOP szimbólum –kormánykerék a jobb oldalon
- A két felső hevedert az S-horog és a deltaszem segítségével Csatlakoztassa egymáshoz az elülső szélvédő előtt – azt körbekötve - és húzza meg a hevedereket.
- A két alsó hevedert vezesse ki a nyitott ajtó alatt és az S-kampók segítségével rögzítse a keréktárcsákhoz és húzza meg a hevedereket.

2. Módszer (rögzítés a keréktárcsákhoz) - a „kabrió” típusú járművekben, és amikor a tetőt le kell vágni.

- Vegye ki az utas oldali légzsák leszorítót a tároló táskából és helyezze a megfelelő szimbólummal felfelé az utas oldali légzsák helyére:
 - OBEN szimbólum –kormánykerék a bal oldalon
 - TOP szimbólum –kormánykerék a jobb oldalon
- Vezesse át a két felső hevedereket a nyitott ajtók fölött, rögzítse a keréktárcsákhoz az S-kampókkal, és húzza meg a hevedereket.
- Vezesse át a két alsó hevedert a nyitott ajtók alatt, rögzítse a keréktárcsákhoz az S-kampókkal és húzza meg a hevedereket.



FIGYELEM!

Az a légzsákleszorító, amely megakadályozta egy légzsák kirobbanását, nem használható fel újra!

3. A légzsák leszorítók eltávolítása

- A jármű áramtalanítása után is hagyja a légzsákleszorítót 1 órán át a helyén, mert a légzsák még aktiválódhat.

Vezetőoldal légzsák leszorító:

- Oldja ki a hevedercsatot, lazítsa meg a kormánykerék mögötti rögzítő körhevedert, és óvatosan távolítsa el a légzsák leszorítót!

Utas oldal légzsák leszorító:

- Lazítsa meg a hevedercsatokat, oldja ki az S kampókat és óvatosan távolítsa el a légzsák leszorítót a jármű belsejéből!

1-es módszer



2-es módszer



5. Karbantartás

A védőpajzsokat minden használat után meg kell tisztítani! Ne használjon maró hatású vegyszereket vagy oldószereket!



FIGYELEM!

Csak 5-8 PH értékű tisztítószereket használjon!

A védőpajzsokat minden használat után meg kell vizsgálni:

- Ellenőrizni kell, hogy az anyag semmilyen módon nem sérült vagy szakadt!
- Ellenőrizni kell, hogy a hevederek és a varrások nem sérültek, feslettek!
- Ellenőrizni kell, hogy a heveder csatok, önzáró horgok megfelelően működnek!
- Ellenőrizni kell, hogy az összes címke, a helyén van és olvasható!

Amennyiben bármilyen kérdése van a termékkel, annak használatával, karbantartásával vagy fvizsgálatával kapcsolatban, forduljon hozzánk bizalommal:

SZIFIRE KFT.
1101 Budapest
Gép u. 4.

Tel: +36 30 952 1886
Tel: +36 30 248 6489
E-mail: info@szifire.hu

6. Tárolás

- Ha a légszak nem robbant ki, a légszakleszorító 10 évig használható. A légszak kirobbanása után a légszakleszorító nem használható újra.
- Ügyeljen arra, hogy a terméket ne érje túlzott hő, ultraibolya sugárzás, nyílt láng, vegyszerek, kőolaj, olajok és zsírok!
- Tisztításhoz csak kímélő mosószereket használjon és a terméket alaposan szárítsa meg!
- A terméket mindig zárt táskában, száraz helyen, vegyszerektől és hőforrástól távol tárolja! (max. hőmérséklet 80 °C)

A felhasználó nem végezhet semmilyen javítást a terméken! A felszerelés gyártója semmilyen felelősséget nem vállal az esetleges beavatkozásokért.



FIRE-MAX Sp. z o.o.
Al. Jerozolimskie 224
02-495 Warszawa, Poland
tel. +48 22 578 84 00